

## MULTIJET 80-100

**Помпа центробежна  
самозасмукваща многостъпална  
City Pumps MULTIJET 08/100M**



### ОГРАНИЧЕНИЯ ИСПОЛЬЗОВАНИЯ

- Манометрическая высота всасывания до **9 м** (HS)
- Температура жидкости от **-10 °C** до **+40 °C**
- Температура окружающей среды до **+40 °C**
- Максимальное давление в корпусе насоса **6 бар**
- Непрерывная работа **S1**

### ИСПОЛЬЗОВАНИЕ И УСТАНОВКА

Самовсасывающие насосы MULTIJET из нержавеющей стали и чугуна предназначены для перекачивания чистой воды из водоемов, колодцев, бассейнов и пр.

Используются в быту и на производстве для автоматического водоснабжения, наполнения бассейнов, в системах ирригации и полива и др.

Оборудование рекомендуется устанавливать в помещениях, защищенных от атмосферных осадков.

### ЭКСПЛУАТАЦИОННЫЕ ХАРАКТЕРИСТИКИ

- Подача до **130 л/мин.** (7.8 м<sup>3</sup>/ч)
- Напор до **50 м**

### ИСПОЛНЕНИЕ ПО ЗАКАЗУ

- Другое напряжение питания или частота 60 Гц

### ИСПОЛНЕНИЕ И ПРАВИЛА БЕЗОПАСНОСТИ

EN 60335-1    EN 60034-1  
IEC 60335-1    IEC 60034-1  
CEI 61-150    CEI 2-3



### ГАРАНТИЯ И СЕРТИФИКАЦИЯ

2 года в соответствии  
с общими условиями продажи



MH11

### КОНСТРУКТИВНЫЕ ХАРАКТЕРИСТИКИ

- **Крышка насоса:** Чугун, патрубки с резьбой ISO 228/1
- **Крышка:** Нержавеющая сталь AISI 304
- **Рабочие колеса:** Noryl GFN2V
- **Ведущий вал:** Нержавеющая сталь EN 10088-3 – 1.4104
- **Механическое уплотнение:** керамика-графит-NBR
- **Электродвигатель:**  
**MULTIJET m:** однофазный 230 В – 50 Гц с тепловой защитой, встроенной в обмотку  
**MULTIJET:** трехфазный 230/400 В – 50 Гц. Защита трёхфазных двигателей обеспечивается пользователем и устанавливается в панели управления.  
**»Насосы с трехфазным двигателем имеют высокую эффективность класса IE2 (IEC 60034-30)**  
 - Изоляция: класс F.  
 - Степень защиты: IP 44.

## ТЕХНИЧЕСКИЕ ХАРАКТЕРИСТИКИ

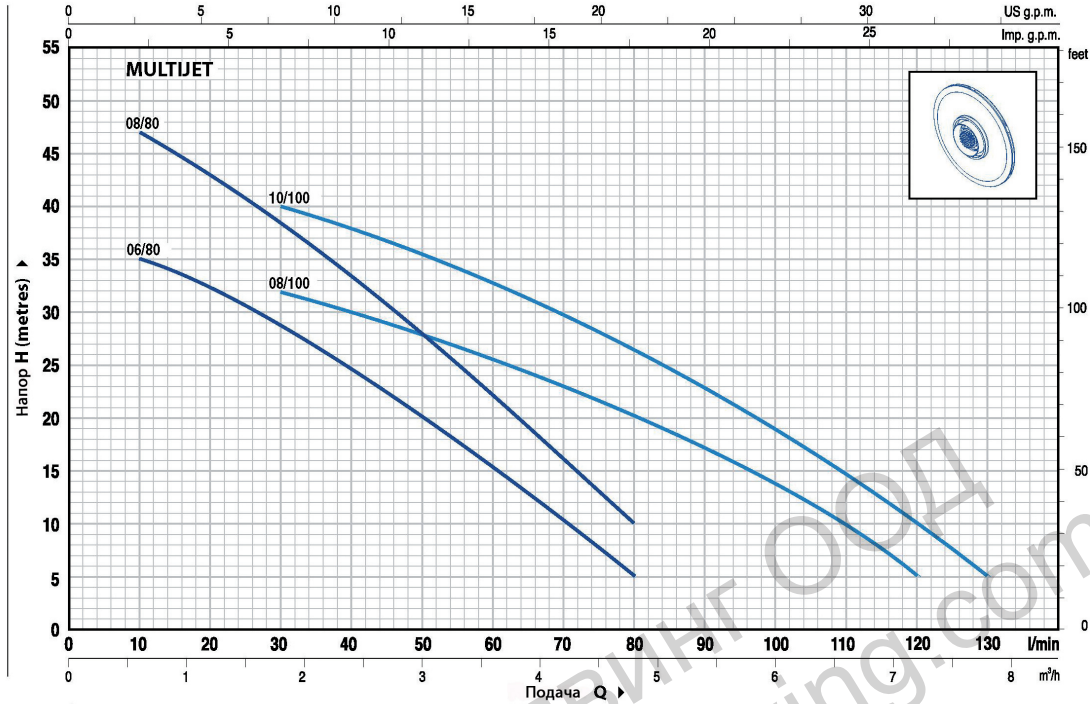

ТИП		МОЩНОСТЬ		Q	H метры													
Однофазный	Трёхфазный	кВт	ЛС		м³/ч	0	0.3	0.6	1.2	1.8	2.4	3.0	3.6	4.2	4.8	6.0	7.2	7.8
				л/мин	0	5	10	20	30	40	50	60	70	80	100	120	130	
MULTJET 06/80M	-	0.45	0.60	38	36	35	33.5	29	25	20	15.5	10.5	5					
MULTJET 08/80M	MULTJET 08/80	0.60	0.85	50	48	47	43	38.5	33.5	28	22.5	16	10					
MULTJET 08/100M	MULTJET 08/100	0.60	0.85	36	35.5	35	33.5	32	30	28	26	23	20	13.5	5			
MULTJET 10/100M	MULTJET 10/100	0.75	1	46	45	44	42	40	38	35.5	33	30	26.5	19	10	5		

Q = подача H = общий манометрический напор HS = высота всасывания

Допуск характеристик в соответствии с EN ISO 9906 Прил.А

## РАЗМЕРЫ И ВЕС

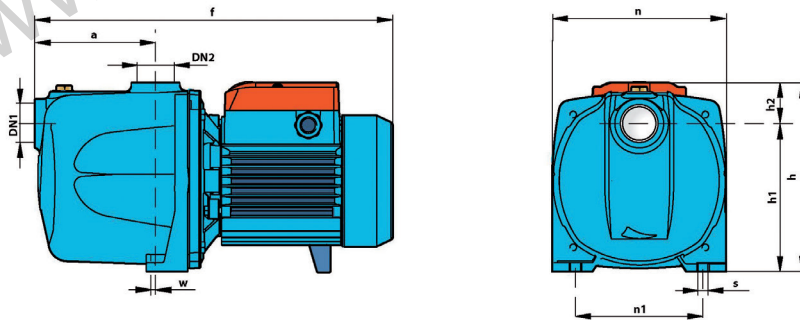

ТИП		ПАТРУБКИ		РАЗМЕРЫ мм									кг	
Однофазный	Трёхфазный	DN1	DN2	a	f	h	h1	h2	n	n1	w	s	1~	3~
MULTJET 06/80M	-	1"	1"	110	334	172	134	38	158	116	2	9	10.0	-
MULTJET 08/80M	MULTJET 08/80			135	357								11.3	10.7
MULTJET 08/100M	MULTJET 08/100			110	334			61					10.5	10.0
MULTJET 10/100M	MULTJET 10/100			135	378								13.7	12.7